

**ROOS**

**R CAMP**

2 v 1 lapač hmyzu  
KEMPINGOVÉ SVIETIDLO

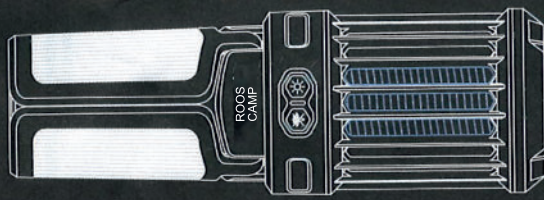

**!** Pred použitím výrobku si prosím pozorne prečítajte MANUÁL NA POUŽITIE. Miesto, kde výrobok je určený výlučne pre dospievajúcich a nie je vhodný pre deti.

## Špecifikácia výrobku

<b>Funkcie a vlastnosti</b>	
1. Svetidlo s reguláciou jasů	
2. Lapač hmyzu	
3. Odolná proti dažďu	
<b>Rozmery</b>	78 x 73 x 227 mm
	Hmotnosť 370 g

## Hlavné technické parametre

<b>Svetidlo</b>	
Max. svietivosť (osvetlenie s tromi panelmi)	≥500 lm
Max. svietivosť (osvetlenie s dvoma tiskami)	≥350 lm
Max. svietivosť (osvetlenie s jedným panelom)	≥180 lm
Doba prevádzky po úplnom nabití (osvetlenie s tromi panelmi)	≥120 minút
Doba prevádzky po úplnom nabití (osvetlenie s dvoma panelmi)	≥150 minút
Doba prevádzky po úplnom nabití (osvetlenie s jedným panelom)	≥270 minút
<b>Lapač komárov</b>	
Ultrafialová LED	4 x 0,1 W
Dĺžka vlny UV žiarenia	360–400 nm
Doba prevádzky po úplnom nabití	220 hodín
Napätie siete	≥900 V
<b>Ostatné</b>	
Špecifikácia vstavaného akumulátora	21700, 3.7 V/3000 mAh
Vstupné napätie/prúd	5 V / 2 A
Doba úplného nabitia cez USB kábel	Približne 3 hodiny
LED svetidlo	0,2 W, 2835 SMD, 6000–6500 K
Ultrafialová LED	0,1 W, 2835 SMD

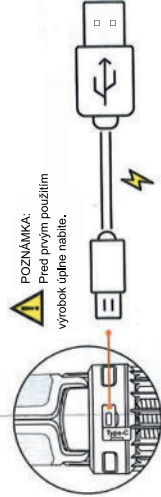

**POZNAMKA:**  
Pred prvým použitím výrobok úplne nabite.

## Návod na použitie výrobku

### Spôsob použitia

#### Svetidlo

Slačením prepínača „Svetidlo“ môžete prepínať medzi režimami osvetlenia: tromi panelmi, dvomi panelmi, jedným panelom a vypnúť. Ak prepínač po zapnutí podržíte stlačený, v ktoromkoľvek režime sa osvetlenie vypne. Akýkoľvek režim osvetlenia sa po 5 sekundách automaticky vypne po stlačení prepínača.

#### Lapač komárov

Slučovaním prepínača „Lapač komárov“ zapnete alebo vypnete, ak je zariadenie zapnuté, v ktoromkoľvek režime podržíte prepínač, v ktoromkoľvek režime dosiahnete silmerie osvetlenia.

#### Nabíjanie

USB kábel pripojte k sieťovému adaptéru, počítaču atď. Indikátor nabíjania svieti červenou počas nabíjania a po úplnom nabití svieti zelenou.

### 1 Lapač komárov

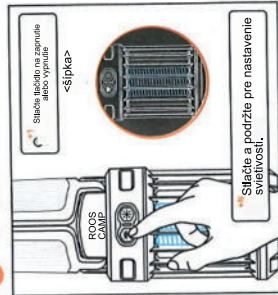

### 2 Režimy osvetlenia

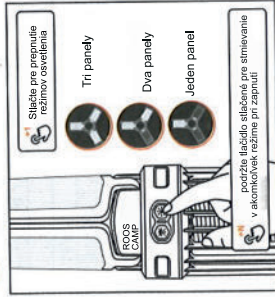

### 3 Zavesenie

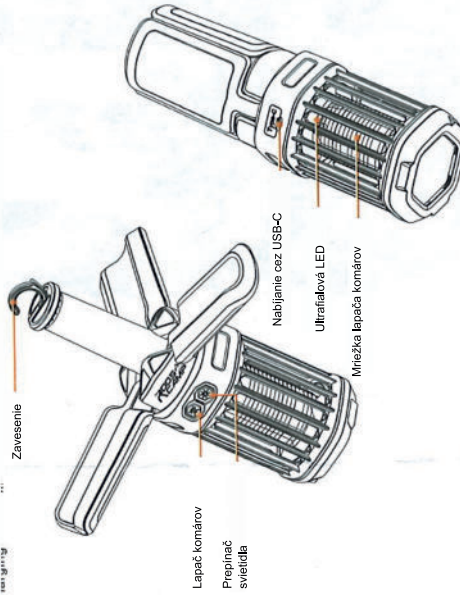
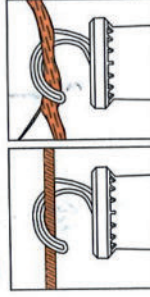

#### Upozornenie:

1. Nepozorujte priamo do LED diódy, pretože by to mohlo poškodiť vaše oči.
2. Otvorajte výrobok opatrne, pretože obsahuje ostré predmety.
3. Obsahuje malé časti, ktoré nie sú vhodné pre deti mladšie ako 5 rokov.
4. Pri nabíjaní vypnite svetlo.

Facebook: RoosCamp Gear

Instagram: RoosCamp

E-mail: info@rooscamp.com

Webová stránka: www.rooscamp.com



VYROBENÉ V ČÍNE

**ROOS CAMP**

v 1 pasca na hmyz  
kempingová lampa

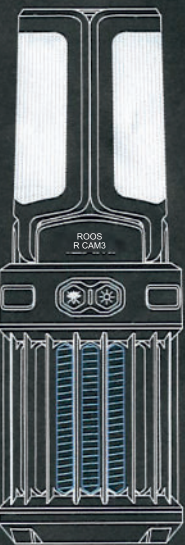

Prosím, pozorne si prečítajte  
INŠTRUKČNÝ MANUÁL A POUŽITIE a pred použitím výrobku ho bezpečne  
načítajte. Tento výrobok je určený len pre dospelých  
a nie je to hračka.

**Popis výrobku**

**Funkcie a vlastnosti**

1. Lucerna s reguláciou jasů
2. Odpudzovač komárov
3. Odolný voči dažďu

Rozmery 78 x 73 x 227 mm Hmotnosť 370 g

**Hlavné technické parametre**

**Svetlo**

Lampy	
Maximálny svetelný tok (trojitá osvetlenie)	≥500 lm
Maximálny svetelný tok (dvojúčkové osvetlenie)	≥350 lm
Maximálny svetelný tok (osvetlenie s jedným krídlom)	≥180 lm
Prevádzková doba po úplnom nabití (trojramenné osvetlenie)	≥120 minút
Doba prevádzky po úplnom nabití (dvojurežimové osvetlenie)	≥150 minút
Doba prevádzky po úplnom nabití (osvetlenie s jedným krídlom)	≥270 minút
Ultrafialová LED	4 x 0,1 W
Vlnová dĺžka UV	360–400 nm
Prevádzková doba po úplnom nabití	≥20 hodín
Sieťové napätie	≥900 V
Ostatné	
Špecifikácia vstavanej batérie	21700, 3,7 V/3000 mAh
Vstupné napätie/prúd	5 V / 2 A
Celková doba nabíjania cez USB vstupný kábel	Približne 3 hodiny
LED svetielko	0,2 W, 2835 SMD, 6000–6500 K
Ultrafialová LED	0,1 W, 2835 SMD

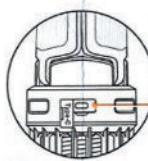

**⚠ Poznámka:**  
Pred prvým použitím zariadenie úplne nabite

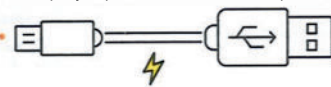

**1 Repellent proti komárom**

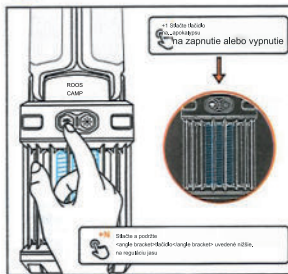

**2 Režimy osvetlenia**

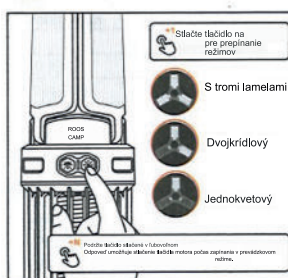

**3 Hangere**

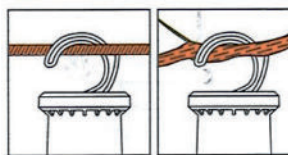

**Návod**

**Spôsob použitia**

**Lampa**

Stlačte tlačidlo „Lampa“, aby ste prepínali medzi režimmi osvetlenia, jednoúčkové osvetlenie a vypnuté. Pri zapnutí sa stmíli svetlo.

Pri zapnutí podržte tlačidlo stlačené tri sekundy.

Upozornenie: Akýkoľvek režim osvetlenia sa automaticky vypne po 5 minútach.

**Odpudzovač komárov**

Odpudzovač komárov

Stlačte prepínač „Odpudzovač komárov“ na zapnutí a podržte prepínač stlačený na stlmenie.

**Nabíjanie cez vstup**

Nabíjanie cez vstup

Pripojte USB kábel k sieťovému adaptéru, počítaciu jednotku a zmení sa na zelenú po úplnom nabití.

Hangery

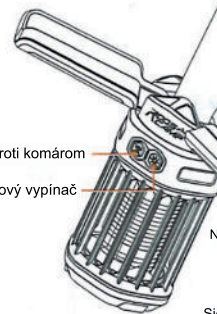

Spínač proti komárom

Lampový vypínač

**Upozornenia:**

1. Nepoužívajte priamo na LED diódy, pretože by to mohlo poškodiť vaše oči.
2. Tento výrobok nie je hračka.
3. Vyrobené podľa špecifikácií.
4. Tento výrobok nie je hračka.
5. Čistite pravidelne, ktoré nie sú vhodné pre deti.
6. Tento výrobok nie je hračka.

Facebook: RoosCampGear

Instagram: RoosCamp

E-mail: info@rooscamp.com

Webová stránka: www.rooscamp.com